

М 2. ИСКГ. 23.03.01. Пр 02.06.01

Винт М 8 х 1 х 14 ГОСТ 17475-80

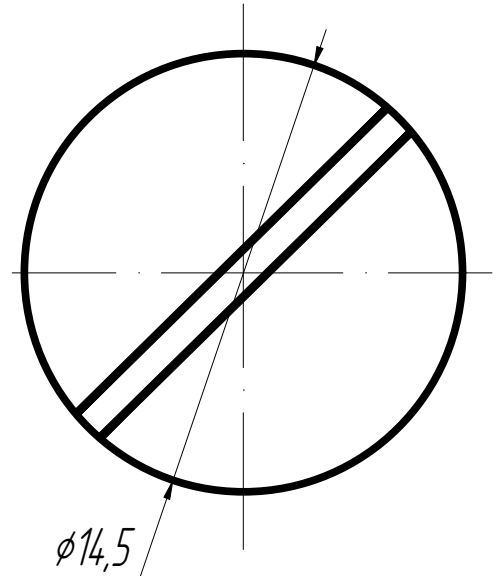

Шайба 8 ГОСТ 11371-78

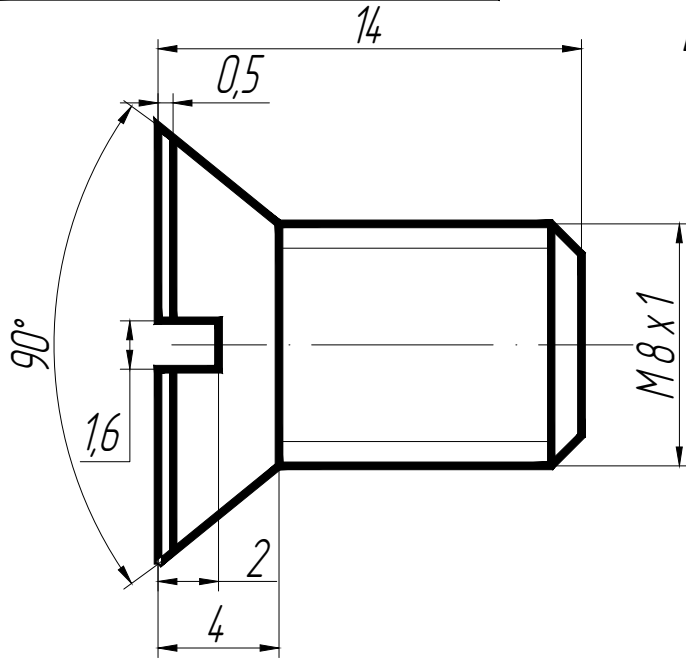
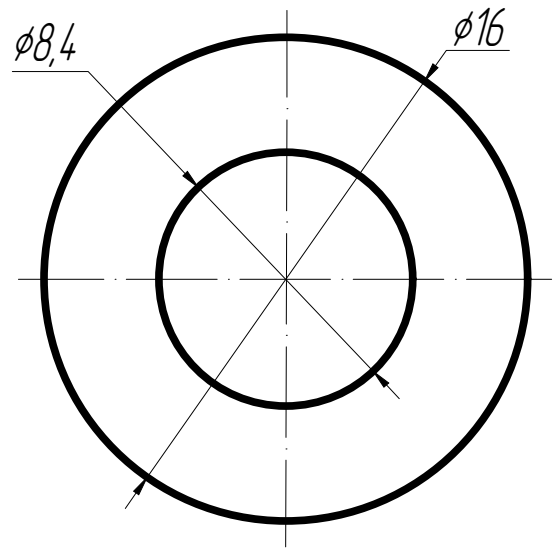
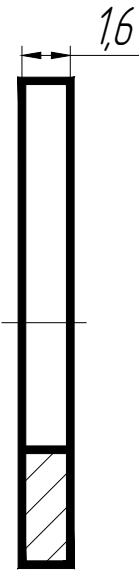

М 2. ИСКГ. 23.03.01. Пр 02.06.01

Винт, шайба

Лит.	Масса	Масштаб
------	-------	---------

М 4:1

Лист 01	Листов 04
---------	-----------

ГУАП, зр. 1121

Перв. примен.

Спроб. №

Подп. и дата

Инд. № дробл.

Взам. инд. №

Подп. и дата

Инд. № подл.

Изм.	Лист	№ докум.	Подп.	Дата
Разраб.		Корякин		
Пров.		Федоренко		
Н. контр.				
Т. контр.				
Утв.				

М 2. ИСКГ. 23.03.01. Пр 02.06.02

Болт М 12 х 1 х 60 ГОСТ 7798-70

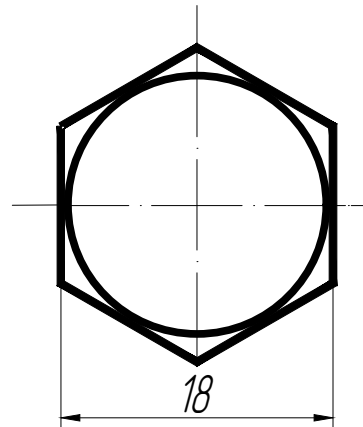
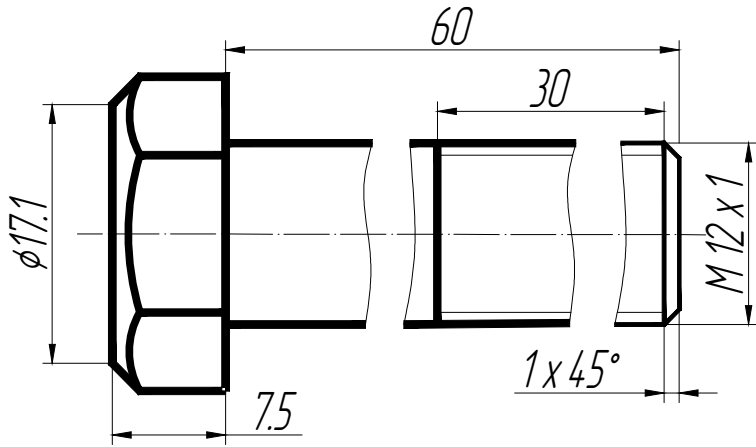

Гайка 2 М 12 х 1 ГОСТ 5915-70

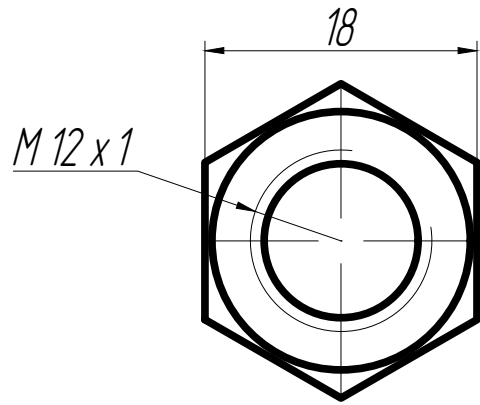
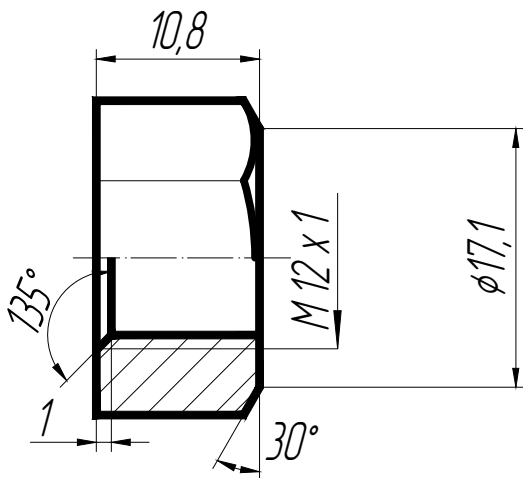

Шайба 12 ГОСТ 11371-78

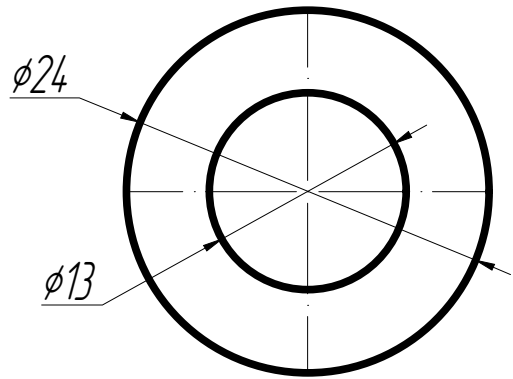
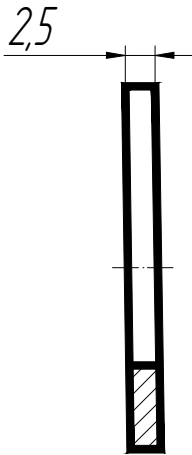

М 2. ИСКГ. 23.03.01. Пр 02.06.02

Болт, гайка, шайба

Лит. Масса Масштаб

М 2:1

Лист 02 Листов 04

ГУАП, зр. 1121

Перв. примен.

Справ. №

Подп. и дата

Инд. № докум.

Взам. инв. №

Подп. и дата

Инд. № подл.

Изм.	Лист	№ докум.	Подп.	Дата
Разраб.		Корякин		
Проб.		Федоренко		
Н.контр.				
Т.контр.				
Утв.				

M 2. ИСКГ.23.03.01. Пр 02.06.03

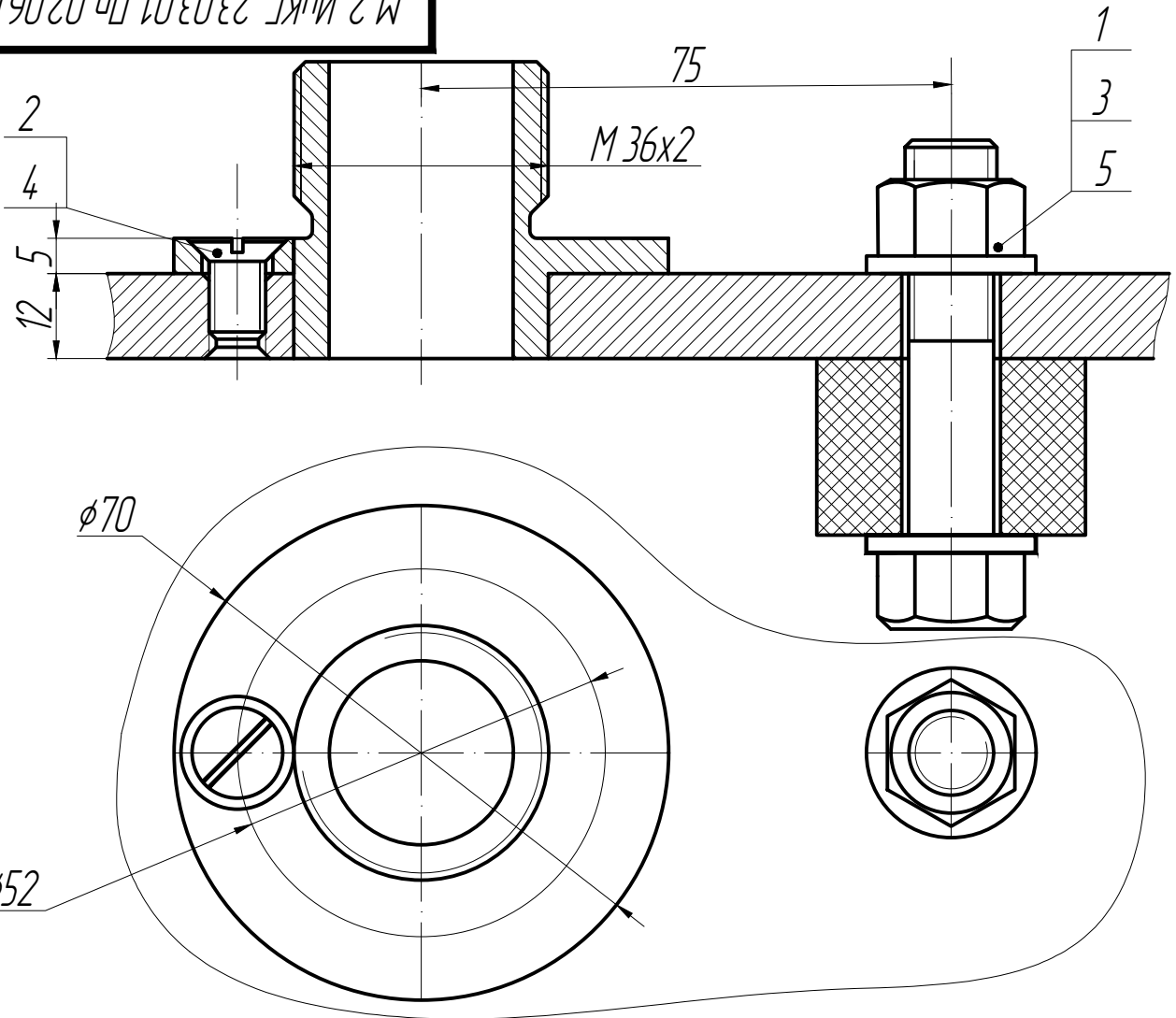

Формат	Зона	Поз.	Обозначение	Наименование	Кол.	Примечание
				<u>Стандартные изделия</u>		
		1		Болт М 12 х 1 х 60 ГОСТ 7798-70	1	
		2		Винт М 8 х 1 х 14 ГОСТ 17475-80	4	
		3		Гайка 2 М 12 х 1 ГОСТ 5915-70	1	
		4		Шайба 8 ГОСТ 11371-78	4	
		5		Шайба 12 ГОСТ 11371-78	2	

M 2. ИСКГ.23.03.01. Пр 02.06.03

Изм.	Лист	№ докум.	Подп.	Дата
Разраб.		Корякин		
Пров.		Федоренко		
Н.контр.				
Т.контр.				
Утв.				

Разъемное соединение

Лит.	Масса	Масштаб
		M 1:1
Лист 03	Листов 04	

ГУАП, зр. 1121

Перв. примен.

Справ. №

Подп. и дата

Инд. № докум.

Взам. инв. №

Подп. и дата

Инд. № подл.

M 2. ИиКГ .23.03.01. Пр 02.06.04

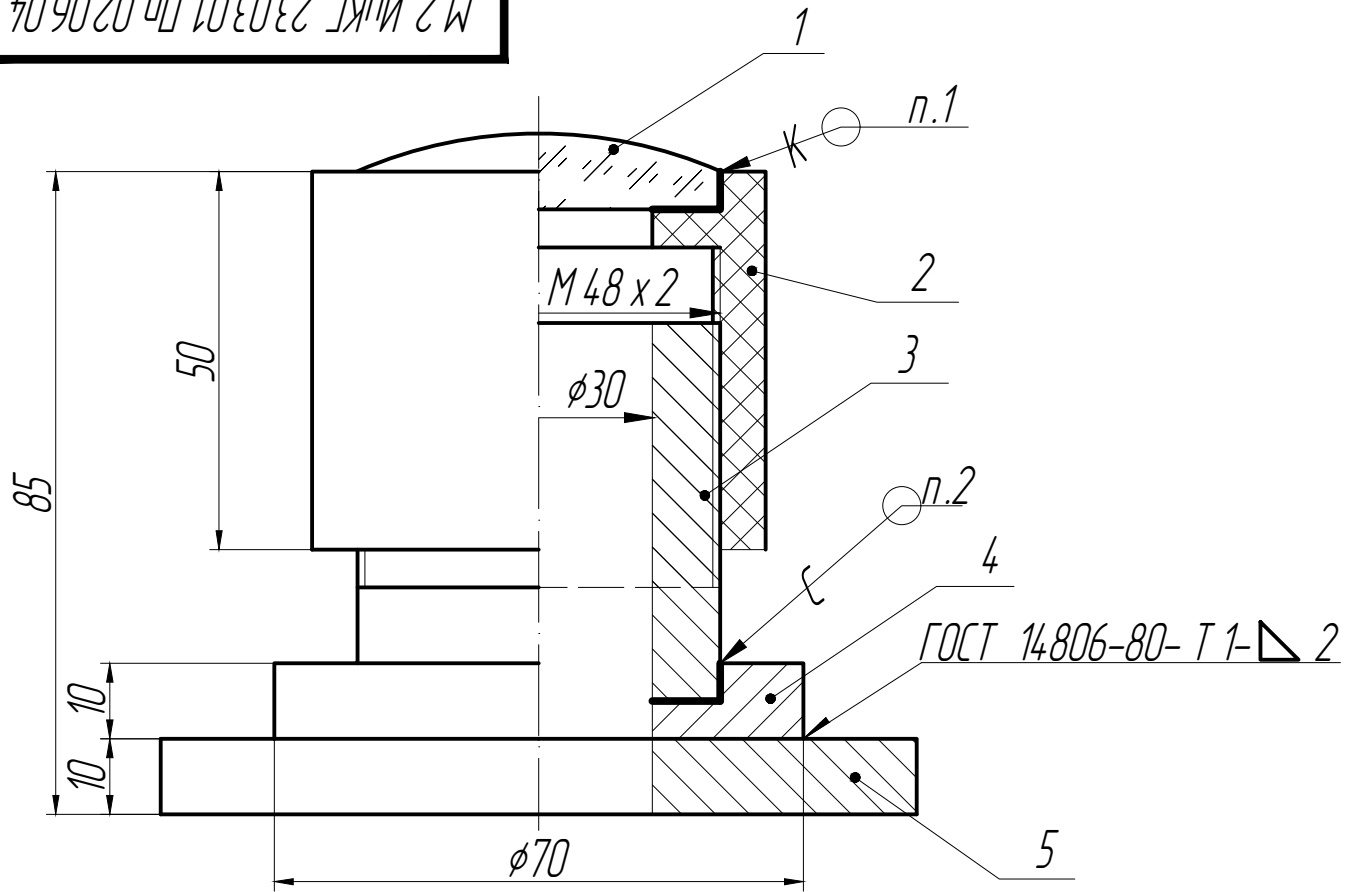

1. Клей ЭД 6 ВТУМ 646-55
2. ПМЦ 54 ГОСТ 1534-81
3. Размеры для справок

Формат	Зона	Поз.	Обозначение	Наименование	Кол.	Примечание
				<u>Детали</u>		
		1		Линза	1	
		2		Оправа	1	
		3		Втулка	1	
		4		Фланец	1	
		5		Корпус	1	

M 2. ИиКГ .23.03.01. Пр 02.06.04

Окно смотровое

Лит. Масса Масштаб

M 1:1

Лист 04 Листов 04

ГУАП, гр. 1121

Перв. примен.

Справ. №

Подп. и дата

Инд. № докум.

Взам. инв. №

Подп. и дата

Инд. № подл.

Изм.	Лист	№ докум.	Подп.	Дата
Разраб.		Корякин		
Пров.		Федоренко		
Н.контр.				
Т.контр.				
Утв.				